



c/o Rita Stuke  
Königsbrügge 12, 33604 Bielefeld  
Tel: 0521 23 19 8  
E-Mail: [ritastuke@gmx.de](mailto:ritastuke@gmx.de) oder  
[info@detmolderstrasse.de](mailto:info@detmolderstrasse.de)  
Internet: [www.detmolderstrasse.de](http://www.detmolderstrasse.de)

Bielefeld, im April 2022

## Offener Brief an die

**politischen Parteien im Bielefelder Stadtrat und den Oberbürgermeister Pit Clausen  
zur Planung der zwei Stadtbahn-Hochbahnsteige auf der Detmolder Straße**

Sehr geehrte Damen und Herren,

bis heute ist die Nutzung der Detmolder Straße für die meisten Nutzer:innen unsicher und gefährlich. Trotz der neuen A33 und dem Ostring gibt es zu viel PKW- und LKW-Durchfahrt-Verkehre. Es wird zu schnell gefahren. Zuletzt gab es im Oktober 2019 einen Unfall mit zwei Toten und mehreren Schwerverletzten. Es ist laut, die Gehwege sind zu schmal.

Von Seiten der Verwaltung wurden zwar Schwachstellen eingeräumt, aber bis heute keine Konsequenzen gezogen! Unser Fazit: **Jetzt ist die Chance, um die Detmolder Straße auf einen für den ÖPNV, zu Fußgehende, Radfahrende und Bewohner:innen vertretbaren Stand zu bringen!**

**Das erforderliche Planfeststellungsverfahren zum Bau der zwei Hochbahnsteige an den Haltestellen Teutoburger und August-Bebel-Straße sollte möglichst ohne Einwendungen zeitnah erfolgen, um endlich die Barrierefreiheit an dieser Stadtbahnlinie herzustellen!**

Die im Jahr 2018 vom Rat der Stadt verabschiedete [Mobilitätsstrategie](#) soll bis 2030 „ein dynamisches, modernes, nachhaltiges und lebenswertes Bielefeld“ erreichen. Der Anteil des Umweltverbunds am Gesamtverkehrsaufkommen soll auf 75 Prozent gesteigert, und der motorisierte Individualverkehr von heute 50 auf 25 Prozent verringert werden. <https://www.bielefeld.de/node/3205>

**Die Förderung des Fuß- und Radverkehrs sind die preiswertesten und kurzfristig wirksamsten „Stellschrauben“ zur Erreichung dieser Ziele, da Planungen für den Ausbau des Stadtbahnnetzes sehr zeit- und kostenaufwendig sind!**

## **Wir wollen für die Detmolder Straße:**

### Als 1. Schritt:

- für den Bau der zwei Hochbahnsteige an den Haltestellen Teutoburger und August-Bebel-Straße: eine Neuplanung von der Teutoburger Straße bis zur Kreuzung Landgericht.

### Bei der Planung müssen:

- die „Pulkführerschaft“ der Stadtbahn durch geeignete Ampelsteuerungen sichergestellt, und

- ausreichend breite und sichere Wege für den Fuß- und Radverkehr berücksichtigt werden.

Die von moBiel im März 2021 erarbeitete „Variante 2-spurig mit Radweg“ zeigt die Machbarkeit der Umsetzung und wird von uns unterstützt!

Abb.: Von moBiel im März 2021 erarbeitete „Variante 2-spurig mit Radweg“  
Querschnitt 5, Detmolder Str. 17  
Blickrichtung stadtauswärts

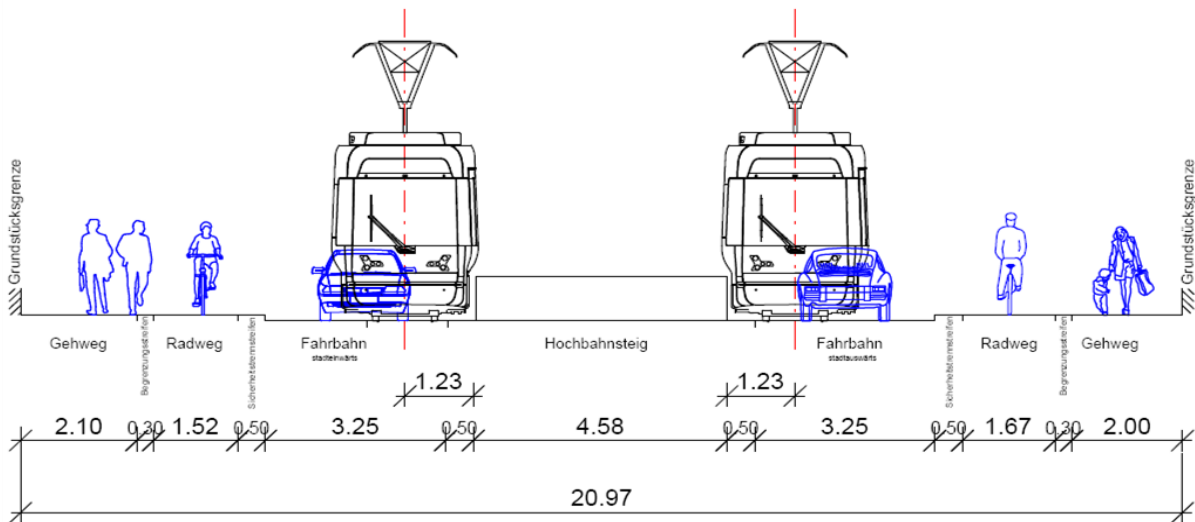

Wir bitten Sie, um ihre Unterstützung und uns zeitnah einen Gesprächstermin anzubieten, um mit Ihnen unsere Vorstellungen bezüglich der Neugestaltung der Detmolder Straße zu besprechen!

Vielen Dank für Ihre Rückmeldung!

Mit freundlichem Gruß,  
für die BürgerInneninitiative  
**SICHERE** Detmolder Straße  
Rita Stuke

Dieser offene Brief wird unterstützt

- vom **ADFC Bielefeld**
- vom **VCD-OWL**
- der **Wähler:innengemeinschaft BÜRGERNÄHE**
- der **Gemeinschaft gegen den Ausbau der B61**
- der **BUNDjugend Bielefeld**
- dem „**Bund für Umwelt und Naturschutz Deutschland Landesverband Nordrhein-Westfalen e.V. (BUND NRW e.V.) Kreisgruppe Bielefeld**“
- der **Bürgerinitiative gegen B66n in Bielefeld**



Bund für  
Umwelt und  
Naturschutz  
Deutschland



FRIENDS OF THE EARTH GERMANY





# Die Grünen zur Landtagswahl Mai 2022 !



ALLE  
STIMMEN  
FÜR DEN  
WANDEL.

WO EIN  
WILLE IST,  
IST AUCH  
EIN RADWEG.

VON HIER AN GRÜN.

TOP  
raßen-  
SAU  
NRW

Liebe Grüne Ratsfraktion!  
Wir nehmen Euch  
beim Wort!

BürgerInneninitiative  
**SICHERE**  
Detmolder Straße

